



Service Kit Part Number 10030921
ConMet Hat-Shaped Rotor 10003830
Rotor Minimum Thickness 1.32" (33.5 mm)



ConMet 10003830 Hat-Shaped Rotor

DISC BRAKE ROTOR REPLACEMENT

WARNING

Failure to follow the stated instructions can jeopardize the rotor attachment and potentially lead to failure of the rotor and/or damage to the wheel hub.

NOTE

Install the brake rotor using only the hardware provided in the kit.

1. Clean the rotor mounting surfaces and position the rotor onto the hub.
2. Using the new fasteners included in the kit, thread in all 10 cap screws with a washer on each. Torque **in a star pattern** to 140 ft-lbs.
Note: Two different lengths of rotor bolts are included in this kit.
Make sure to use the same length bolt to attach the new rotor as was removed from the hub assembly.

1. Hub Assembly (not included)

2. 10003830 Hat-Shaped Rotor

3. 9/16"-12 x 2.25" Rotor Cap Screw (10 Ea.)*

9/16"-12 x 1.5" Rotor Cap Screw (10 Ea.)*

*Use same length as was removed from original assembly.

**SEE CONMET SERVICE MANUAL FOR
DETAILED HUB SERVICE INFORMATION**

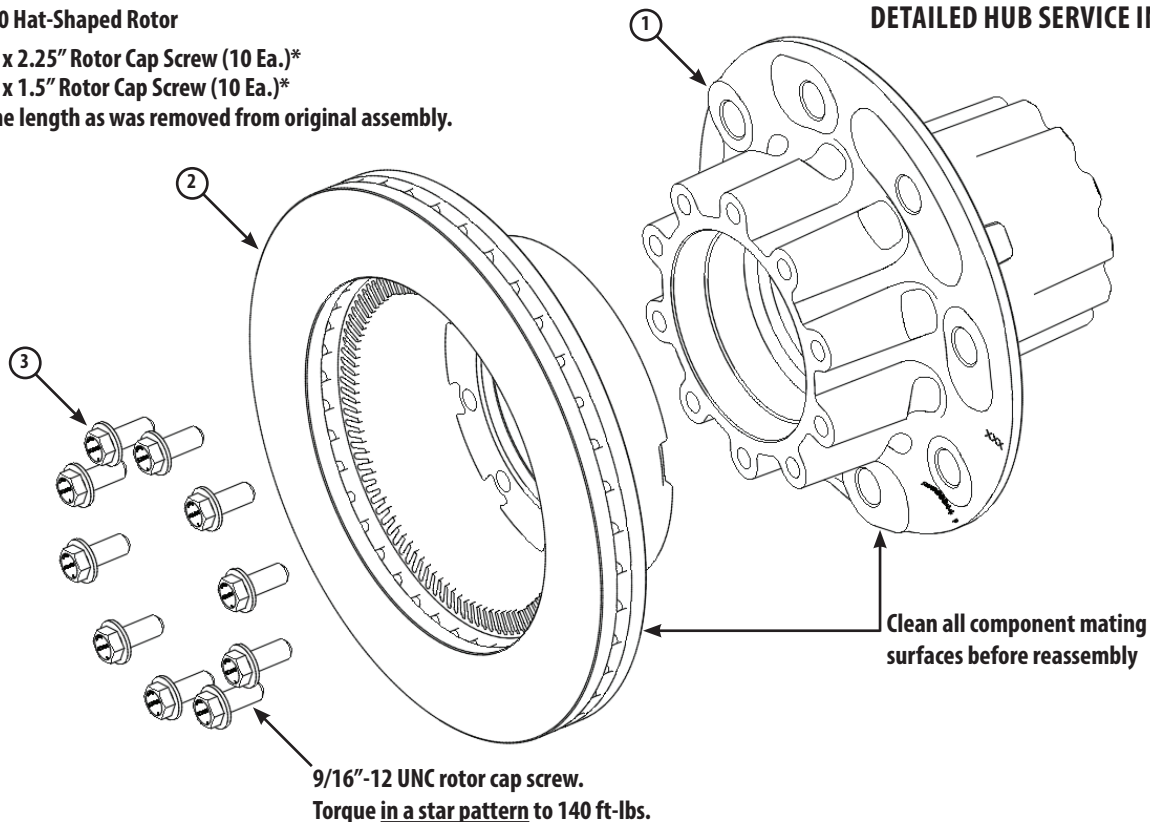



Número de pieza del kit de servicio 10030921
Rotor en forma de sombrero ConMet 10003830
Espesor mínimo del rotor 1.32" (33.5 mm)



Rotor en forma de sombrero ConMet 10003830

REEMPLAZO DEL FRENO DE ROTOR DEL DISCO

ADVERTENCIA

Si no se siguen las instrucciones, se pone en peligro la conexión del rotor y podría provocar una falla del rotor o daños en la maza de la rueda.

NOTA

Instale el freno de rotor solo con las herramientas provistas en este kit.

1. Limpie las superficies de contacto del rotor y coloque el rotor en la maza.
2. Con los ajustadores nuevos que se incluyen en el kit, enrosque los diez tornillos roscados con una arandela cada uno. Ajuste **con un patrón de estrella** y un par de torsión de 140 ft-lb.

Nota: En este kit se incluyen dos longitudes diferentes de pernos de rotor.

Asegúrese de utilizar la misma longitud de pernos, para fijar el nuevo rotor, que se retiró del hub ensamblado.

1. Ensamble de la maza (no está incluido)
2. Rotor en forma de sombrero 10003830
3. Tornillos roscado del rotor de 9/16"-12 x 2.25" (10)*
Tornillos roscado del rotor de 9/16"-12 x 1.5" (10)*
* Utilice la misma longitud, de que se retiró del ensamble original.

CONSULTE EL MANUAL DE SERVICIO DE CONMET PARA OBTENER INFORMACIÓN MÁS DETALLADA DEL SERVICIO DE LA MAZA.

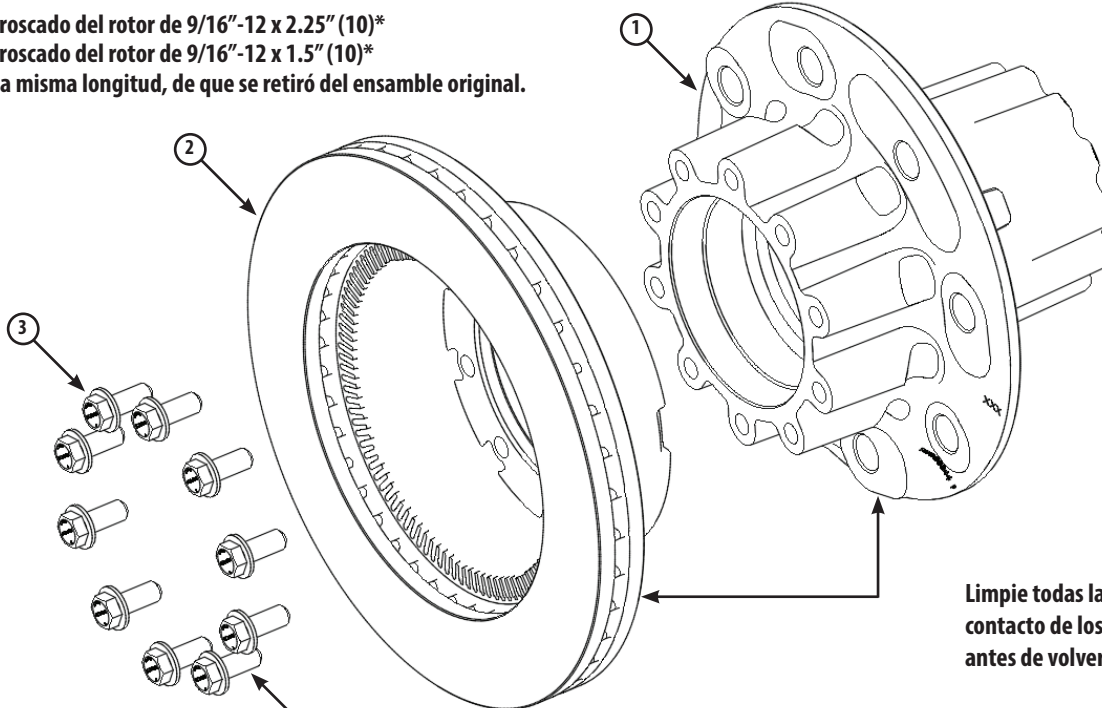

Tornillo roscado del rotor de 9/16"-12 UNC.
Ajuste **con un patrón de estrella** y un par de torsión de 140 ft-lb.

Limpie todas las superficies de contacto de los componentes antes de volver a ensamblar.



Kit d'entretien No. pièce 10030921
Disque ConMet en forme de chapeau 10003830
Épaisseur minimale du disque 1,32 po (33.5 mm)



Disque en forme de chapeau ConMet 10003830

REPLACEMENT DU DISQUE DE FREIN

AVERTISSEMENT

Le non-respect des instructions peut compromettre la fixation du disque et entraîner la défaillance du disque et/ou des dommages au moyeu de roue.

NOTE

Installez le disque de frein en utilisant uniquement la quincaillerie fournie dans le kit.

1. Nettoyez les surfaces d'installation du disque et placez le disque sur le moyeu.
2. A l'aide des nouvelles fixations incluses dans le kit, vissez les 10 vis d'assemblage avec une rondelle. Serrez **en étoile** à un couple de 140 pi-lb
Remarque : Deux longueurs différentes de boulons sont incluses avec ce disque de remplacement. **Assurez-vous d'utiliser le même boulon de longueur pour fixer le nouveau disque que celui qui a été retiré du moyeu.**

1. Ensemble de moyeu (non fourni)
2. Disque en forme de chapeau 10003830
3. Vis de disque 9/16"-12 x 2.25" (10 ch.)
Vis de disque 9/16"-12 x 1.5" (10 ch.)
*Utilisez la même longueur que celle retirée de l'assemblage d'origine.

CONSULTEZ LE MANUEL D'ENTRETIEN CONMET POUR PLUS DE RENSEIGNEMENTS DÉTAILLÉS SUR L'ENTRETIEN DE MOYEU

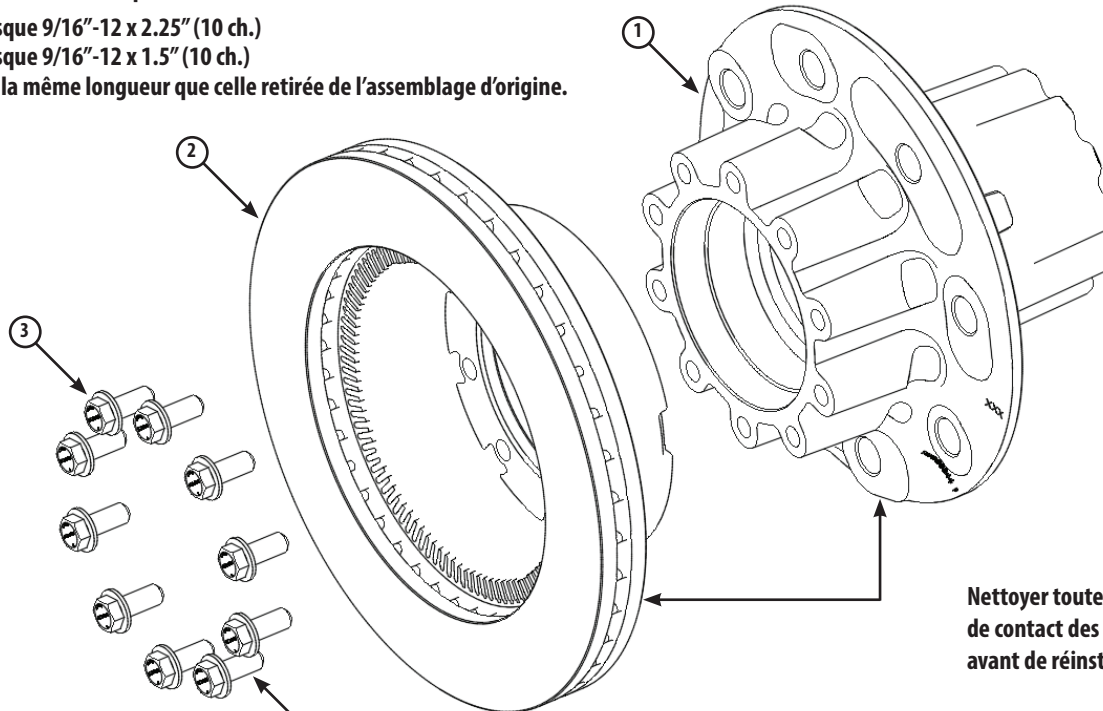

Vis de disque UNC 9/16"-12.
Serrez **en étoile** à un couple de 140 pi-lb

Nettoyer toutes les surfaces de contact des composants avant de réinstaller.