

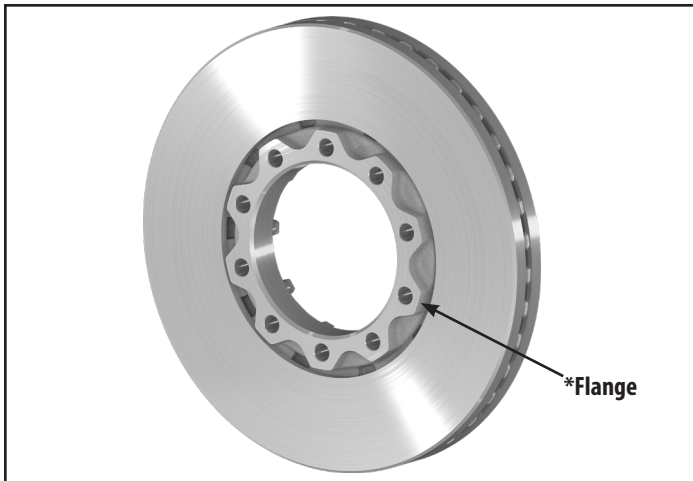

Service Kit Part Number 10087663
ConMet FF-Front Flat Rotor 10087486
Rotor Minimum Thickness 1.46" (37mm)



ConMet 10087486 Flat Rotor (note scalloped flange)*

DISC BRAKE ROTOR REPLACEMENT

WARNING

Failure to follow the stated instructions can jeopardize the rotor attachment and potentially lead to failure of the rotor and/or damage to the wheel hub.

NOTE

If present, retain stainless steel insulator (see image below).

If replacing a rotor with a circular flange OD, remove existing rotor studs and replace with the studs included in this kit (10086580). This rotor is **not** compatible with other studs. If the removed rotor has a scalloped flange OD, it is not necessary to replace the studs.

1. If the rotor mounting studs were removed from the hub during disassembly, apply Loctite® 272 to the coarse end of the double-ended stud and to the rotor mounting threads in the hub. (If Loctite® 272 is not available, use Loctite® 262.) Install and torque the rotor studs to 65 ft-lbs. for **iron** hubs and 50 ft-lbs. for **aluminum** hubs.
2. Clean all mating surfaces.
3. Place the stainless steel insulator (for aluminum hubs only) and the rotor on the hub.
4. Install and torque the new, included rotor mounting nuts **in a star pattern** to 200 ft-lbs.
5. Press the ABS ring onto the hub.

1. Hub Assembly (not included)

2. 10086580 studs (10ea)

3. Stainless Steel Insulator (not included, for aluminum hubs only)

4. 10087486 Center Flange Rotor

5. 5/8"-18 UNF Flanged Hex Head Nut (10 ea.)

6. ABS Tone Ring

SEE CONMET SERVICE MANUAL FOR
DETAILED HUB SERVICE INFORMATION

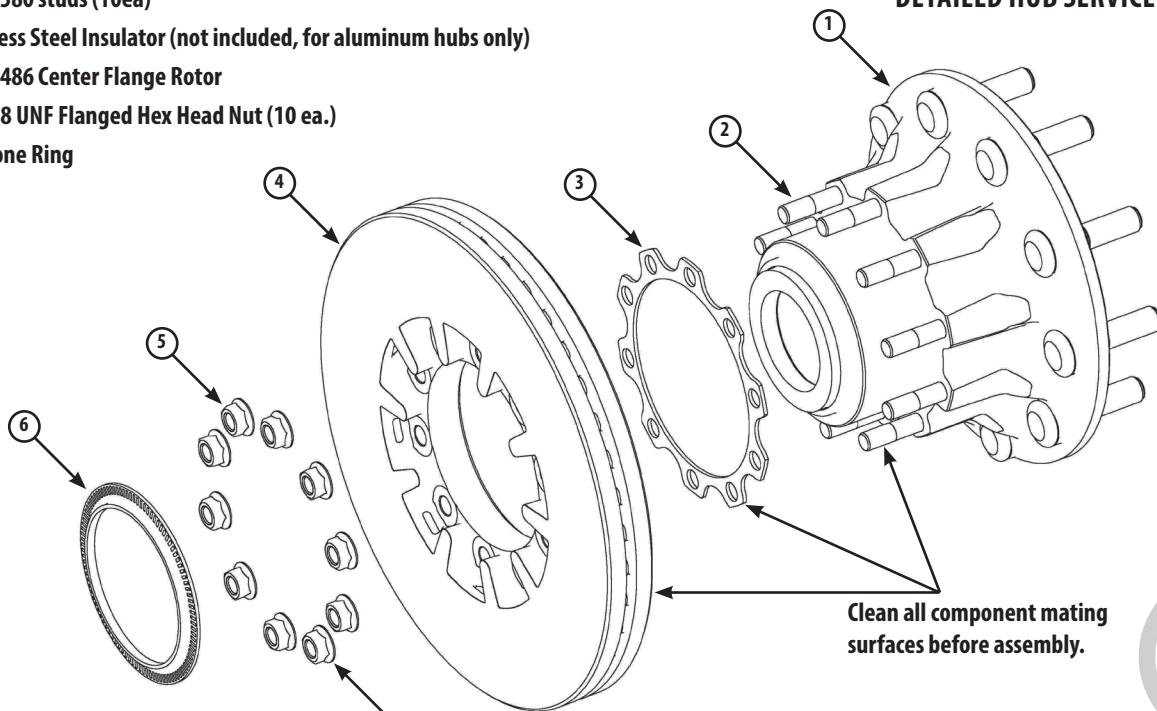

5/8-18 UNF flanged hex head nuts.
Torque to 200 ft-lbs in a star pattern.

Clean all component mating
surfaces before assembly.



DO NOT THROW AWAY STAINLESS STEEL INSULATOR



Número de pieza del kit de servicio 10087663
Rotor plano FF-frontal ConMet 10087486
Espesor mínimo del rotor 1.46" (37 mm)

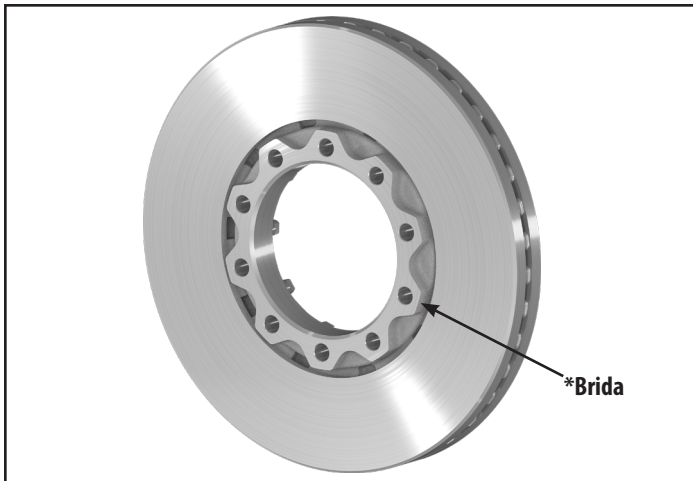

Rotor plano ConMet 10087486 (vea la brida festoneada)*

REEMPLAZO DEL FRENO DE ROTOR DEL DISCO

ADVERTENCIA

Si no se siguen las instrucciones, se pone en peligro la conexión del rotor y podría provocar una falla del rotor o daños en la maza de la rueda.

NOTA

Si tiene, conserve el aislante de acero inoxidable (vea la imagen más abajo).

Si está reemplazando un rotor con una brida circular en el diámetro externo, quite los pernos del rotor y reemplácelos con los pernos que se incluyen en este kit (10086580). Este rotor **no** es compatible con otros pernos. Si el rotor que quitó tiene una brida festoneada en el diámetro externo, no es necesario reemplazar los pernos.

1. Si durante el desmontaje de la maza se quitaron los pernos del montaje del rotor, aplique Loctite® 272 al extremo grueso del perno de doble extremo y a la rosca del montaje del rotor en la maza. (Si no tiene Loctite® 272 disponible, utilice Loctite® 262). Instale y ajuste los pernos del rotor con un par de torsión de 65 ft-lb para mazas de **hierro** y 50 ft-lb para mazas de **aluminio**.
2. Limpie todas las superficies de contacto.
3. Coloque el aislante de acero inoxidable (solo para mazas de aluminio) y el rotor en la maza.
4. Instale y ajuste los nuevos, incluidas las tuercas del montaje del rotor con un **patrón de estrella** y un par de torsión de 200 ft-lb.
5. Presione el anillo ABS en la maza.

1. Ensamble de la maza (no está incluido)
2. Pernos 10086580 (10)
3. Aislante de acero inoxidable (no está incluido, solo para mazas de aluminio)
4. Rotor de la brida central 10087486
5. Tuerca de cabeza hexagonal de 5/8"-18 con brida UNF (10)
6. Anillo ranurado con ABS

CONSULTE EL MANUAL DE SERVICIO DE CONMET PARA OBTENER INFORMACIÓN MÁS DETALLADA DEL SERVICIO DE LA MAZA.

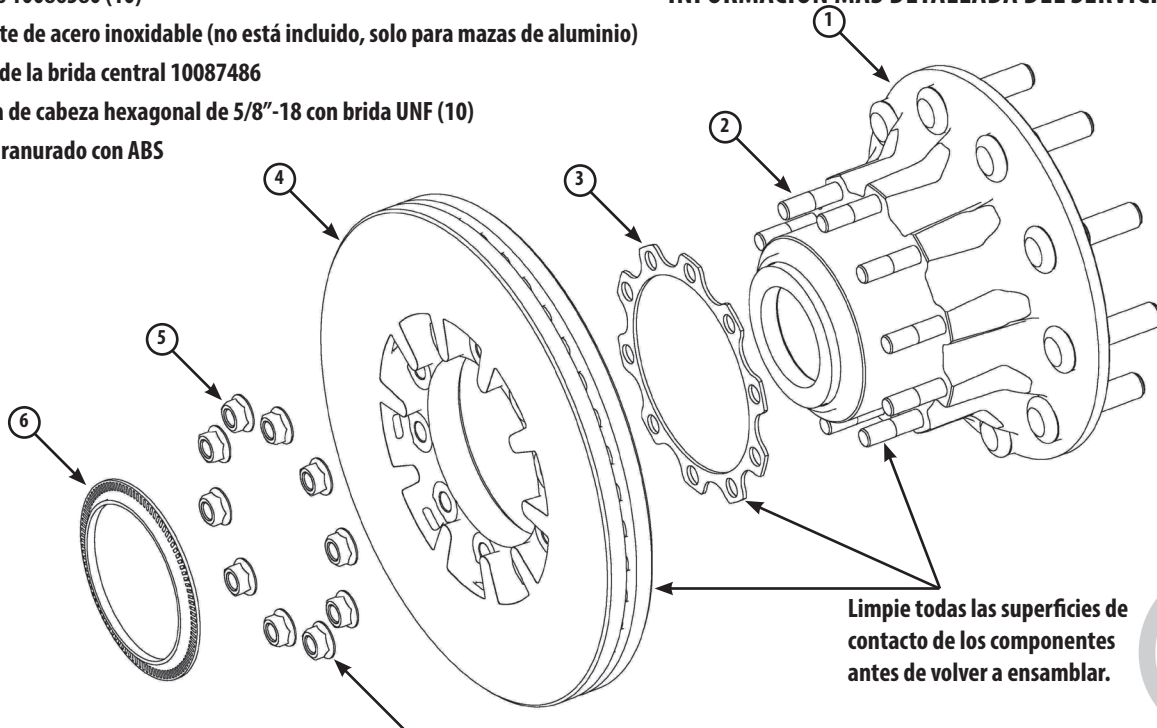

Limpie todas las superficies de contacto de los componentes antes de volver a ensamblar.



Tuercas de cabeza hexagonal de 5/8-18 con brida UNF.
Ajuste con un par de torsión de 200 ft-lb y un patrón de estrella.

NO TIRE EL AISLANTE DE ACERO INOXIDABLE



Kit d'entretien No de pièce 10087663
Disque plat avant ConMet FF 10087486
Épaisseur minimum du disque 1,46" (37mm)

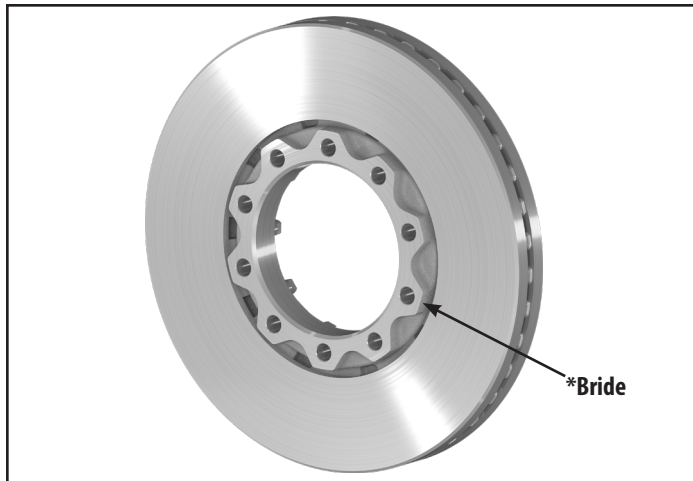

Disque plat ConMet 10087486 (notez la bride dentelée)*

REPLACEMENT DU DISQUE DE FREIN

AVERTISSEMENT

Le non-respect des instructions peut compromettre la fixation du disque et entraîner la défaillance du disque et/ou des dommages au moyeu de roue.

NOTE

S'il y en a un, conservez l'isolateur en acier inoxydable (voir ci-dessous).

Si vous remplacez un disque avec un diamètre extérieur à bride circulaire, retirez les goujons du disque et remplacez-les par les goujons inclus dans ce kit (10086580). Ce disque **n'est pas** compatible avec les autres goujons. Si le disque retiré a un diamètre extérieur dentelé, il n'est pas nécessaire de remplacer les goujons.

1. Si les goujons de fixation du disque ont été retirés du moyeu durant le démontage, appliquez du Loctite® 272 à l'extrémité brute du goujon à double extrémité et dans les filets d'installation de disque sur le moyeu. (Si le Loctite® 272 n'est pas disponible, utilisez du Loctite® 262.) Installez et serrez les goujons de disque à un couple de 65 pi-lb. pour les moyeux en **acier** et de 50 pi-lb. pour les moyeux en **aluminium**.
2. Nettoyez toutes les surfaces de contact.
3. Placez l'isolateur en acier inoxydable (pour les moyeux d'aluminium seulement) et le disque sur le moyeu.
4. Installez et serrez les nouveaux écrous d'installation de disque inclus **en forme d'étoile** à un couple de 200 pi-lb.
5. Insérez le disque d'impulsion ABS sur le moyeu.

1. Ensemble de moyeu (non inclus)
2. Goujons 10086580 (10 ch.)
3. Isolateur en acier inoxydable (non inclus, pour moyeux en aluminium seulement)
4. Disque à bride centrale 10087486
5. Écrou à bride à tête Hex 5/8"-18 UNF (10 ch.)
6. Disque d'impulsion ABS

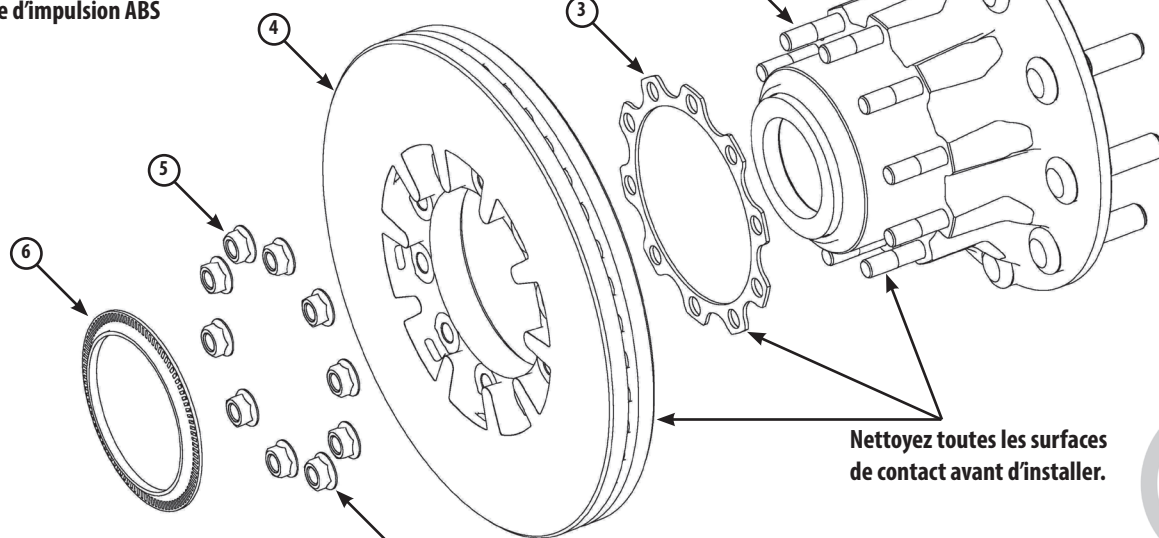

CONSULTEZ LE MANUEL D'ENTRETIEN CONMET POUR PLUS DE RENSEIGNEMENTS DÉTAILLÉS SUR L'ENTRETIEN DE MOYEU

NE PAS JETER L'ISOLATEUR EN ACIER INOXYDABLE