



Service Kit Part Number 10041215
ConMet FF-Front Flat Rotor 10037760
Rotor Minimum Thickness 1.46" (37mm)



ConMet 10037760 Flat Rotor

DISC BRAKE ROTOR REPLACEMENT

WARNING

Failure to follow the stated instructions can jeopardize the rotor attachment and potentially lead to failure of the rotor and/or damage to the wheel hub.

NOTE

Install the brake rotor using only the hardware provided in the kit.
If present, retain stainless steel insulator (see image below).

1. If the rotor mounting studs were removed from the hub during disassembly, apply Loctite® 272 to the coarse end of the doubleended stud and to the rotor mounting threads in the hub. (If Loctite® 272 is not available, use Loctite® 262.) Install and torque the rotor studs to 65 ft-lbs. for **iron** hubs and 50 ft-lbs. for **aluminum** hubs.
2. Clean all mating surfaces.
3. Place the stainless steel insulator (for aluminum hubs only) and the rotor on the hub.
4. Install and torque the new, included rotor mounting nuts **in a star pattern** to 200 ft-lbs.
5. Press the ABS ring onto the hub.

1. Hub Assembly (not included)
2. Stainless Steel Insulator (not included, for aluminum hubs only)
3. 10037760 Flat Rotor
4. 5/8"-18 UNF Flanged Hex Head Nut (10 ea.)
5. ABS Tone Ring

**SEE CONMET SERVICE MANUAL FOR
DETAILED HUB SERVICE INFORMATION**

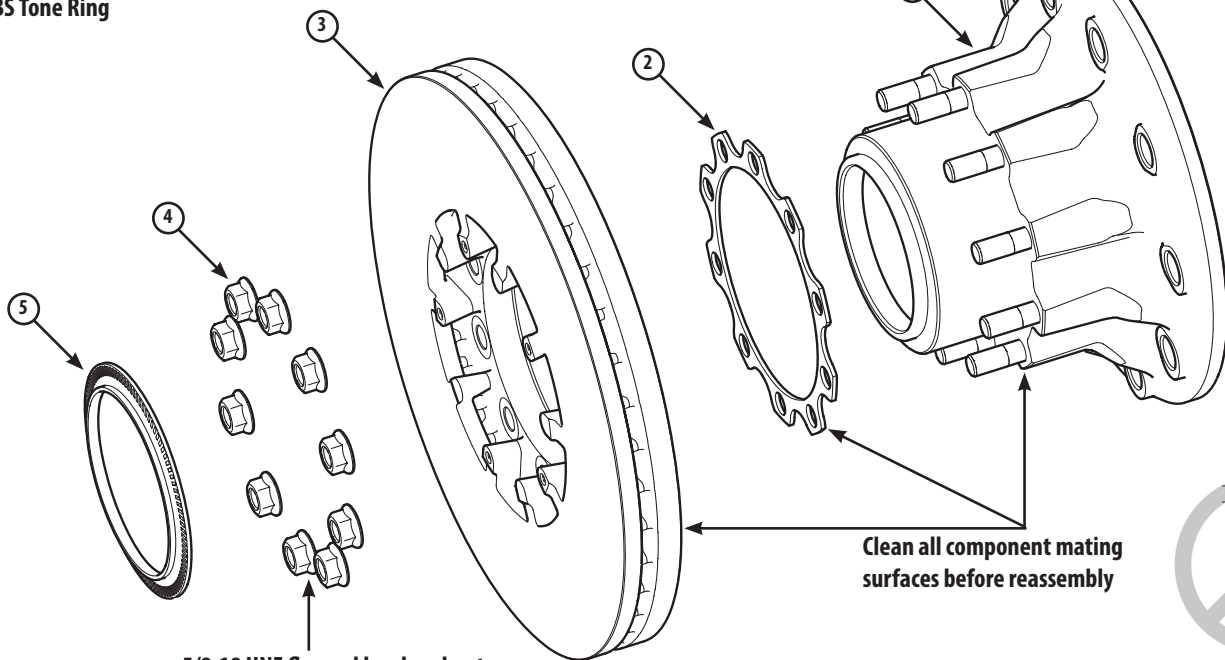

5/8-18 UNF flanged hex head nuts.
Torque to 200 ft-lbs **in a star pattern.**

Clean all component mating
surfaces before reassembly



DO NOT THROW AWAY STAINLESS STEEL INSULATOR



Número de pieza del kit de servicio 10041215
Rotor plano FF-frontal ConMet 10037760
Espesor mínimo del rotor 1.46" (37 mm)



Rotor plano ConMet 10037760

REEMPLAZO DEL FRENO DE ROTOR DEL DISCO

ADVERTENCIA

Si no se siguen las instrucciones, se pone en peligro la conexión del rotor y podría provocar una falla del rotor o daños en la maza de la rueda.

NOTA

Instale el freno de rotor solo con las herramientas provistas en este kit.
Si tiene, conserve el aislante de acero inoxidable (vea la imagen más abajo).

1. Si durante el desmontaje de la maza se quitaron los pernos del montaje del rotor, aplique Loctite® 272 al extremo grueso del perno de doble extremo y a la rosca del montaje del rotor en la maza. (Si no tiene Loctite® 272 disponible, utilice Loctite® 262). Instale y ajuste los pernos del rotor con un par de torsión de 65 ft-lb para mazas de **hierro** y 50 ft-lb para mazas de **aluminio**.
2. Limpie todas las superficies de contacto.
3. Coloque el aislante de acero inoxidable (solo para mazas de aluminio) y el rotor en la maza.
4. Instale y ajuste los nuevos, incluidas las tuercas del montaje del rotor **con un patrón de estrella** y un par de torsión de 200 ft-lb.
5. Presione el anillo ABS en la maza.

1. Ensamble de la maza (no está incluido)
2. Aislante de acero inoxidable (no está incluido, solo para mazas de aluminio)
3. Rotor plano 10037760
4. Tuerca de cabeza hexagonal de 5/8"-18 con brida UNF (10)
5. Anillo ranurado con ABS

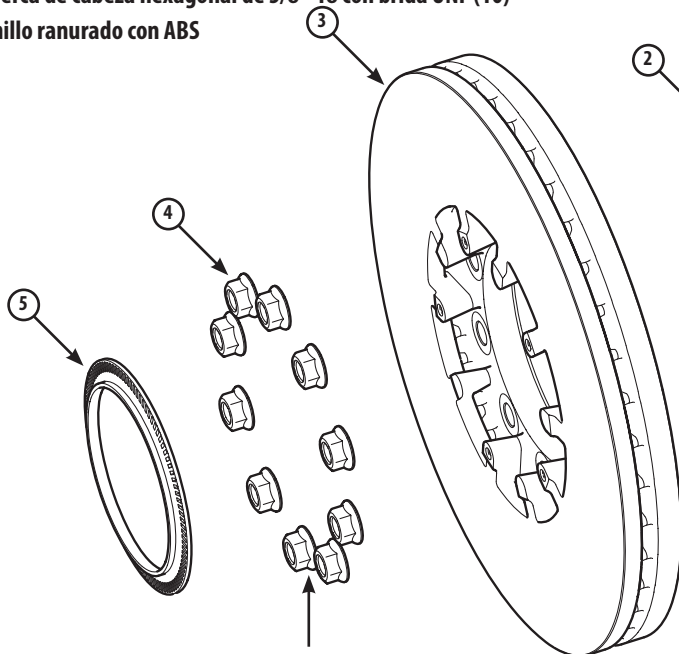

Tuercas de cabeza hexagonal de 5/8-18 con brida UNF.
Ajuste con un par de torsión de 200 ft-lb y un patrón de estrella.

CONSULTE EL MANUAL DE SERVICIO DE CONMET PARA OBTENER INFORMACIÓN MÁS DETALLADA DEL SERVICIO DE LA MAZA.

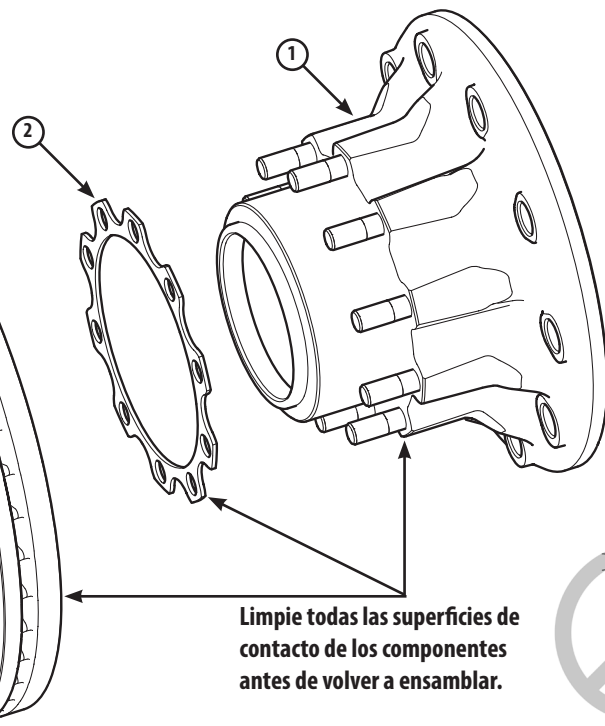

Limpie todas las superficies de contacto de los componentes antes de volver a ensamblar.



NO TIRE EL AISLANTE DE ACERO INOXIDABLE



Kit d'entretien No. pièce 10041215
Disque plat FF ConMet Avant 10037760
Épaisseur minimale du disque 1,46 po (37 mm)



Disque plat ConMet 10037760

REPLACEMENT DU DISQUE DE FREIN

AVERTISSEMENT

Le non-respect des instructions peut compromettre la fixation du disque et entraîner la défaillance du disque et/ou des dommages au moyeu de roue.

NOTE

Installez le disque de frein en utilisant seulement la quincaillerie fournie dans le kit.

Le cas échéant, conservez l'isolateur en acier inoxydable (voir l'image ci-dessous).

1. Si les goujons d'installation du disque ont été retirés du moyeu lors du démontage, appliquez du Loctite® 272 sur l'extrémité brute du goujon double et sur les filetages d'installation du disque dans le moyeu. (Si du Loctite® 272 n'est pas disponible, utilisez du Loctite® 262.) Posez et serrez les goujons du disque à un couple de 65 pi-lb pour les moyeux en **acier** et de 50 pi-lb pour les moyeux en **aluminium**.
2. Nettoyez toutes les surfaces de contact.
3. Placez l'isolateur en acier inoxydable (pour les moyeux en aluminium uniquement) et le disque sur le moyeu.
4. Posez et serrez les nouveaux écrous d'installation du disque inclus **en étoile** à un couple de 200 pi-lb
5. Poussez le disque ABS sur le moyeu.

1. Ensemble de moyeu (non fourni)
2. Isolateur en acier inoxydable (non fourni, pour moyeux en aluminium seulement)
3. Disque plat 10037760
4. Écrou à embase 5/8"-18 UNF (10 ch.)
5. Disque d'impulsion ABS

CONSULTEZ LE MANUEL D'ENTRETIEN CONMET POUR PLUS DE RENSEIGNEMENTS DÉTAILLÉS SUR L'ENTRETIEN DE MOYEU

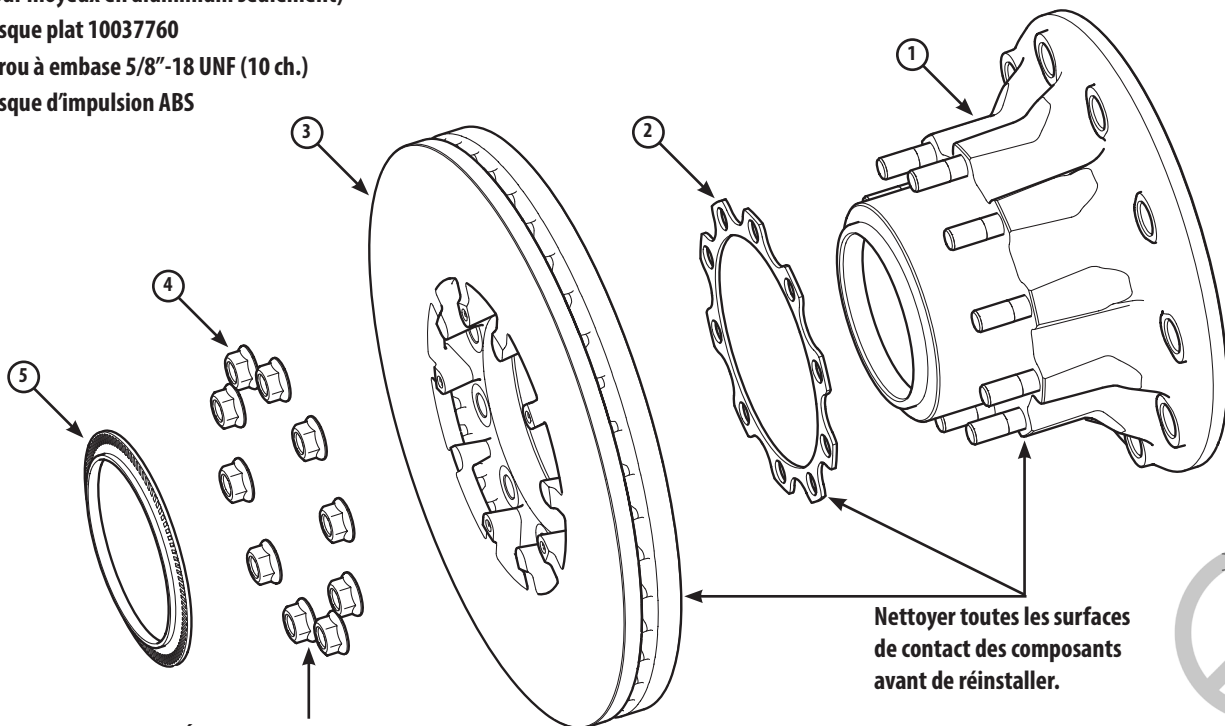

Écrous à embase 5/8-18 UNF.
Serrez à 200 pi-lb **en étoile**.

Nettoyer toutes les surfaces de contact des composants avant de réinstaller.



NE JETEZ PAS L'ISOLATEUR EN ACIER INOXYDABLE